

# MC2100 系列 快速入門指南

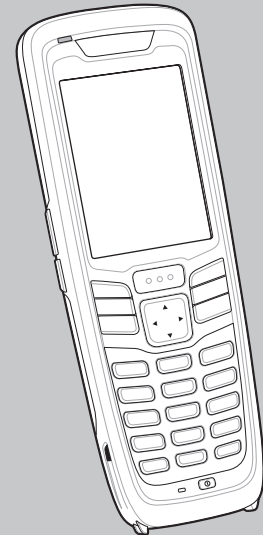

## 功能

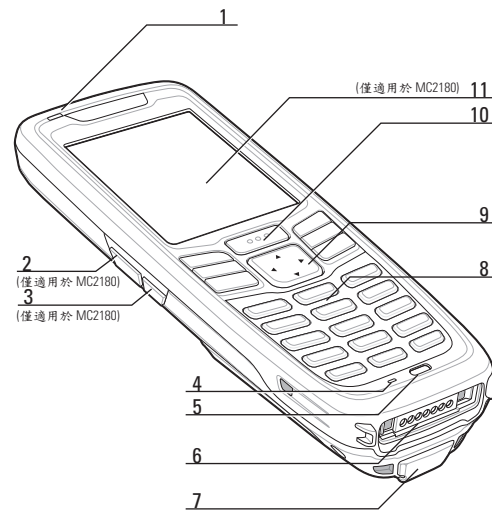

- |                     |                   |
|---------------------|-------------------|
| 1 LED 指示燈           | 7 電源輸入端           |
| 2 提高音量按鈕 (預設) - 可設定 | 8 鍵盤              |
| 3 降低音量按鈕 (預設) - 可設定 | 9 瀏覽              |
| 4 麥克風               | 10 掃描按鈕           |
| 5 電源按鈕              | 11 觸控螢幕 (搭配螢幕保護膜) |
| 6 I/O 接頭            |                   |

### 注意：

- 若要將 MC21XX 暖開機，請按住電源按鈕五 (5) 秒。
- 若要將 MC21XX 冷開機：
  1. 按下電源按鈕即可暫停 MC21XX。PowerKey Action (電源鍵動作) 視窗便會顯示。
  2. 點擊 [Safe Battery Swap (安全電池互換)]。
  3. 請等候 LED 燈變成紅燈，然後再關閉。
  4. 同時按下 1、9 和電源按鈕。

- |          |                      |
|----------|----------------------|
| 12 電池    | 16 掃描退出視窗 (查看資料擷取選項) |
| 13 電池鈕   | 17 迷你手寫筆             |
| 14 喇叭    |                      |
| 15 腕帶安裝處 |                      |

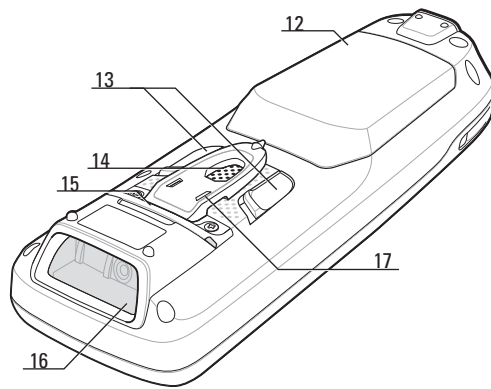

### LED 指示

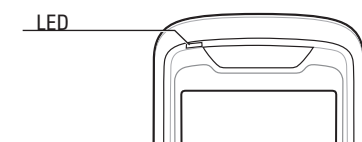

### 充電狀態：

- 綠燈，不閃爍：已完全充電
- 閃爍的琥珀色燈：充電中
- 快速閃爍的琥珀色燈：充電發生錯誤

### 資料擷取狀態：

- 紅色：掃描已啟動
- 綠色：解碼良好

## 開始使用

### 1 安裝 microSD 卡

1. 將卡片插槽向下推即可解鎖。
2. 拉起卡片插槽。
3. 將 microSD 卡放入插槽中，接觸面朝下。

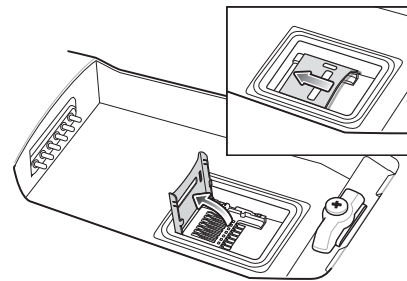

### 注意：

- MicroSD 卡的正確位置—  
卡片接觸面 (例如金色面) 應朝下。
4. 放下卡片插槽。
  5. 將卡片插槽向上推即可鎖定位。

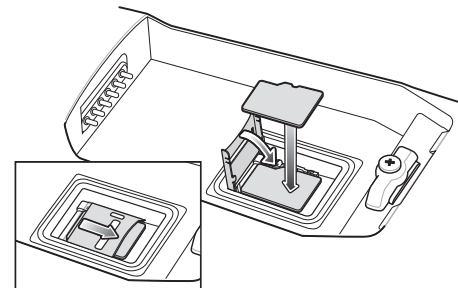

若要更換 microSD 卡，請參閱 MC2100 系列用戶指南以了解相關指示。

### 2 插入電池

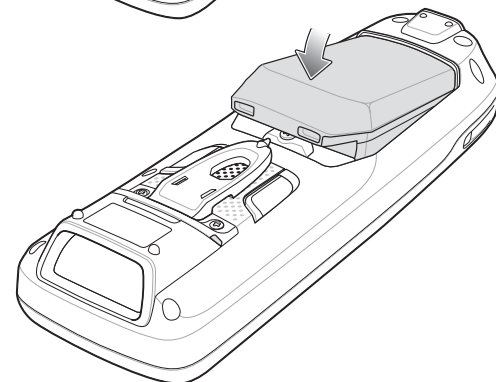
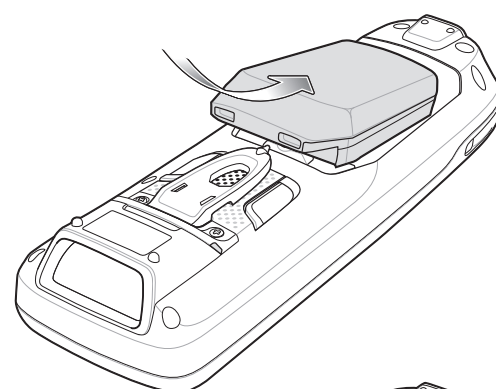

### 3 為 MC21XX 充電



電源線

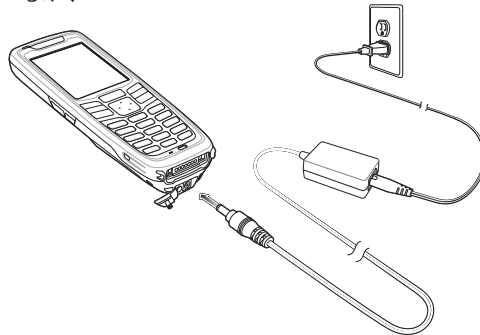

單插槽 USB 充電座

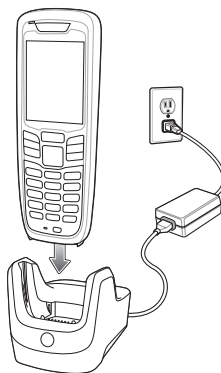

\* 建議您在首次使用本產品前先充電 24 小時，以確保內部電池能完全充電。

### 4 為電池充電

四插槽電池充電器

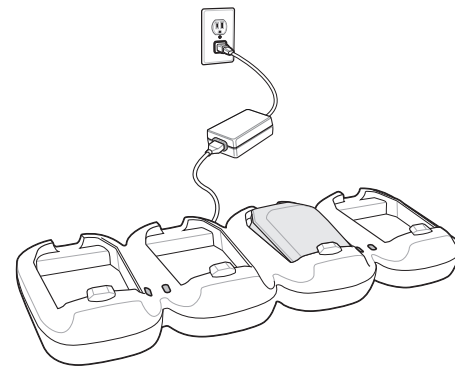

### 充電狀態：

- 綠燈，不閃爍：已完全充電
- 閃爍的琥珀色燈：充電中
- 快速閃爍的琥珀色燈：充電發生錯誤

## 取出電池

1. 按下電源按鈕即可暫停 MC21XX。PowerKey Action (電源鍵動作) 視窗便會顯示。
2. 點擊 [Safe Battery Swap (安全電池互換)]。
3. 請等候 LED 燈變成紅燈，然後再關閉。
4. 請使用拇指將兩個電池釋放鈕往上推。電池便會輕輕地從裝置中彈出。
5. 取下電池。

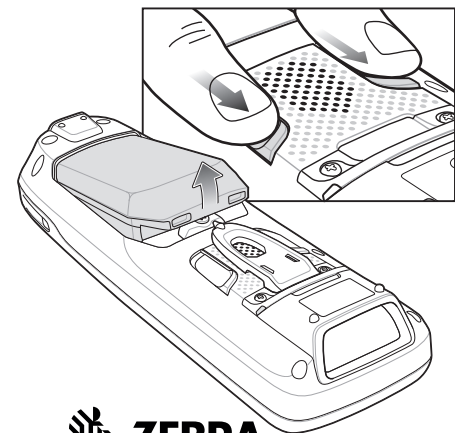

## 通訊

### 1 安裝 ActiveSync®

請至 <http://www.microsoft.com> 網站下載 ActiveSync® 4.5 以上版本，然後依照指示在主機電腦上安裝 ActiveSync。

### 2 與主機通訊

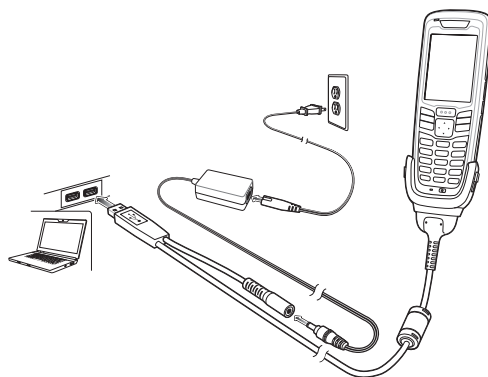

### 3 建立連線

請依照螢幕上的 ActiveSync 指示，在 MC21XX 和主機電腦之間建立連線。

如需詳細資訊，請造訪：  
<http://www.zebra.com/mc2100>

## 配件

### 螢幕保護膜



Zebra 建議使用螢幕保護膜，減少螢幕的磨損。螢幕保護膜可以讓觸控螢幕更耐用。好處有：

- 避免刮傷和髒污
- 耐寫，良好的觸控面觸感
- 耐磨，抗化學性
- 柔和螢幕光線
- 讓裝置的螢幕看起來跟新的一樣
- 安裝快速容易

如不使用螢幕保護膜，可能會影響您的保固權益。

在 MC21XX 上已貼有一層螢幕保護膜。如需更多資訊和購買的詳細資訊，請洽詢您所在當地的帳戶管理員或 Zebra

### 單插槽 USB/充電座

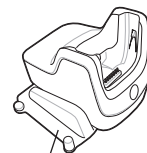

搭配适配器

### 四插槽充電座

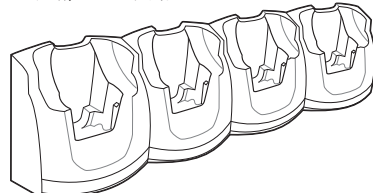

皮套



### 四插槽電池充電器

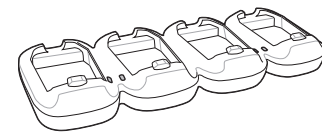

## 腕帶安裝

數據機轉接器纜線      USB ActiveSync/充電纜線

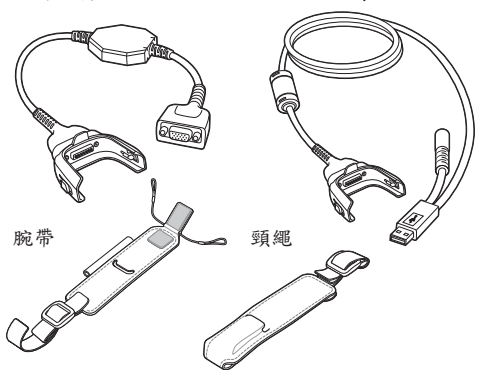

腕帶

頸繩

### 頸繩安裝

1. 將帶子的兩端穿入腕帶孔中。
2. 將粗帶子的末端穿過帶扣。
3. 將細帶子的末端穿入帶扣中。
4. 將鍊子的帶環穿入迷你手寫筆插槽中。
5. 將鍊子的另一端穿過帶環。
6. 將鍊子的末端穿過腕帶孔。
7. 將迷你手寫筆穿過鍊子的帶環。

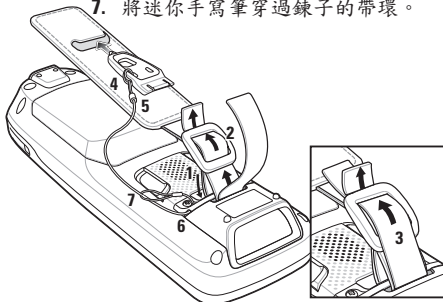

## 資料擷取選項

### 掃描/取像

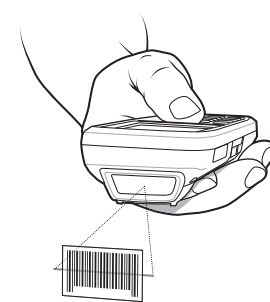

### 雷射/線性掃描



### 影像



## 人體工學注意事項



不要做出極端的手腕動作

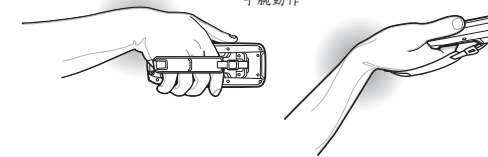

低處掃描

左右膝交換使用

左右手交換使用

高處掃描

使用梯子

請依照建議停止使用裝置和輪流操作



Zebra Technologies Corporation  
Lincolnshire, IL U.S.A.  
Zebra 和斑馬頭圖形為 ZIH Corp. 的註冊商標。Symbol 標誌為 Symbol Technologies, Inc. (Zebra Technologies 子公司) 的註冊商標。  
© 2015 Symbol Technologies, Inc.



72-155017-02TC 修訂版 A — 2015 年 2 月